

1. Especificación
No (16.1)

REVESTIMIENTO EN HUNTER DOUGLAS AUDITORIO PANEL FS 150 COLOR ALUMINIO,
INCLUYE TODOS LOS ACCESORIOS PARA SU CORRECTA INSTALACIÓN Y
FUNCIONAMIENTO

3. UNIDAD DE MEDIDA

M2–METRO CUADRADO

4. DESCRIPCIÓN

Ejecución de enchape en hunter douglas según localización, forma y dimensiones expresadas en los Planos Arquitectónicos y Planos Estructurales y según detalle en especificaciones, sentado con pegante apropiado para la pega de este material sobre el pañete ejecutado previamente. Estas superficies deben quedar plomadas, regladas e hiladas.

5. PROCEDIMIENTO DE EJECUCIÓN

- Consultar Planos Arquitectónicos y verificar localización.
- Consultar Planos Estructurales
- Seguir la siguiente forma de instalación:

FORMA DE INSTALACIÓN

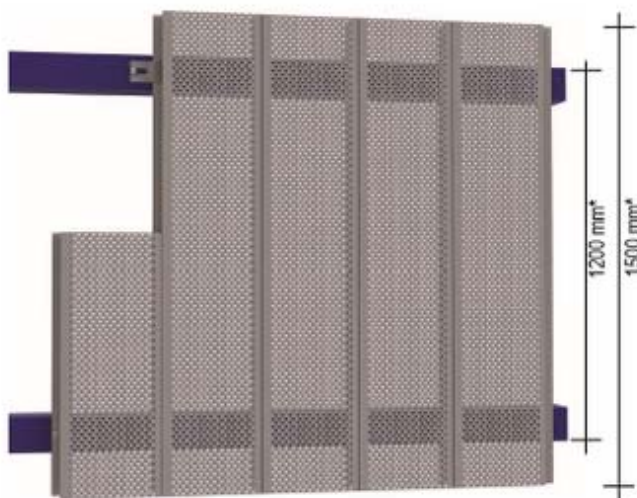

* Medidas sugeridas. La medida real es la que el calculista determine de acuerdo al diseño y especificación de la obra.

MONTAJE VERTICAL

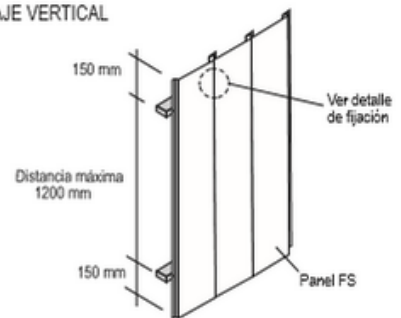

MONTAJE HORIZONTAL

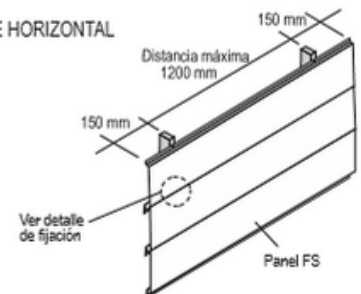

FIJACIÓN

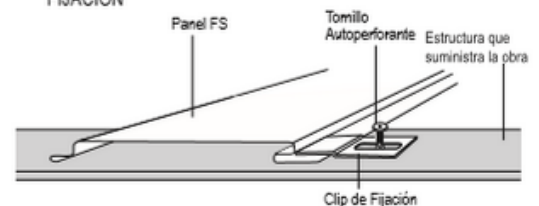

6. TOLERANCIAS PARA ACEPTACIÓN

No se admitirán elementos con desperfectos, abolladuras o dobleces de cualquier tipo.

La actividad debe en todos los casos, cumplir con lo establecido en los planos generales de diseño y con lo determinado en los anexos de diseño respectivos.

Adicionalmente, se deberá cumplir con las exigencias generales y específicas sugeridas por el interventor de obra, además de las establecidas con el respectivo contrato de la obra.

| | | | | | |
|--|-------------------------------------|-----------|--------------------------|-----------|--|
| 7. ENSAYOS A REALIZAR | | | | | |
| <ul style="list-style-type: none"> • Verificar correcto funcionamiento | | | | | |
| 8. MATERIALES | | | | | |
| <ul style="list-style-type: none"> • Revestimiento en hunter douglas panel fs 150 color aluminio, incluye todos los accesorios para su correcta instalación y funcionamiento. | | | | | |
| 9. EQUIPO | | | | | |
| <ul style="list-style-type: none"> • Herramienta menor | | | | | |
| 10. DESPERDICIOS | | | 11. MANO DE OBRA | | |
| Incluidos | <input checked="" type="checkbox"/> | Sí | <input type="checkbox"/> | No | |
| Incluidos | <input checked="" type="checkbox"/> | Sí | <input type="checkbox"/> | No | |
| 12. REFERENCIAS Y OTRAS ESPECIFICACIONES | | | | | |
| <ul style="list-style-type: none"> • Verificación por parte de la interventoría del cumplimiento del ítem. • Recomendaciones y especificaciones del fabricante. | | | | | |
| 13. MEDIDA Y FORMA DE PAGO | | | | | |
| <p>Se medirá y pagará por metro cuadrado (M2) debidamente ejecutado y recibido a satisfacción por la interventoría. La medida será obtenida por cálculos realizados sobre planos arquitectónicos. El valor será el precio unitario estipulado dentro del contrato e incluye:</p> <ul style="list-style-type: none"> • Materiales • Equipos y herramientas. • Mano de obra. • Transportes dentro y fuera de la obra. • Mantenimiento y aseo durante el transcurso de la obra. | | | | | |
| 14. NO CONFORMIDAD | | | | | |
| <p>En caso de no conformidad con estas especificaciones, durante su ejecución o a su terminación, las obras se considerarán como mal ejecutadas. En este evento, el Constructor deberá reconstruirlas a su costo y sin que implique modificaciones y/o adiciones en el plazo y en el valor del contrato.</p> | | | | | |